

VPRAŠALNIK ZA NESTANDARDNE TLAČNE VZMETI

Podjetje _____ Naslov _____ Telefon _____

Oseba _____ Poštna _____ e-pošta _____

Naročilo _____ Povpraševanje _____ Število kosov _____

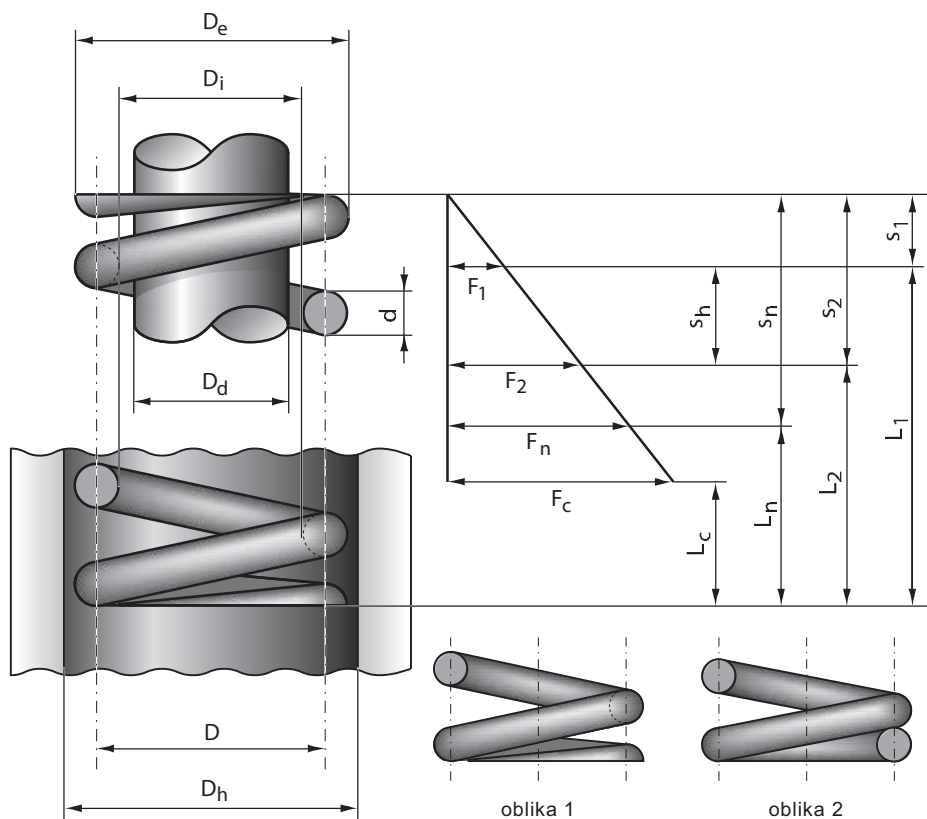

Mere:

- d mm
- De mm, ± mm
- Dd mm
- Dh mm
- Ln mm
- L0 mm, ± mm
- L1 mm, ± mm
- L2 mm, ± mm
- sh mm
- Fn N
- F1 N, ± N
- F2 N, ± N
- n delovno število ovojev

Zaključek vzmeti:

- oblika 1 (poravnan in brušen)
- oblika 2 (poravnan in neobdelan)

Smer ovojev:

- leva
- desna
- poljubna

Material:

- vzmetno jeklo 1.1200
- nerjavno jeklo 1.4310
- drugo

Delovna temperatura:

od _____ °C do _____ °C

Površinska obdelava:

- peskati
- razigiliti

Površinska zaščita:

Umirjanje vzmeti:

(neumirjene vzmeti so lahko daljše od L₀)

- umiriti samo preizkušene vzmeti
- umiriti vse vzmeti

Drugo:

