



Bündeldüsen

Baureihe 502 / 503



Feine Vollkegelzerstäubung durch mehrere ineinander-sprühende Hohlkegel.

Anwendung:

Kühlen von gasförmigen und festen Stoffen, Heißdampfkühlung, Chlorgasniederschlagung, Absorption, Staubbindung, Entgasung von Flüssigkeiten sowie Verbesserung chemischer Reaktionen durch Oberflächenvergrößerung.

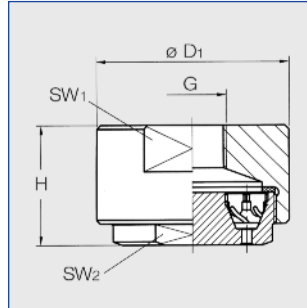

Abmessungen		
	1/2"	3/4"
SW ₁	46	65
SW ₂	38	55
H	25	46
D ₁	50	75
Gewicht (Ms)	250 g	870 g

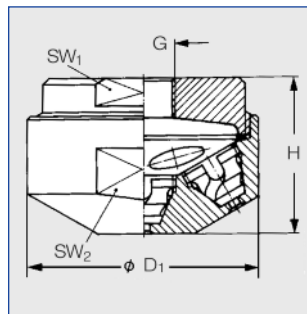
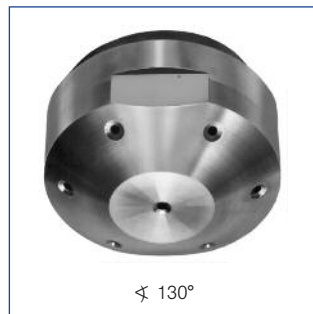

Abmessungen		
	1/2"	3/4"
SW ₁	27	50
SW ₂	36	55
H	28	53
D ₁	40	60
Gewicht (Ms)	150 g	410 g

Strahlwinkel	Bestell-Nr.		G	B Ø [mm]	E Ø [mm]	ṽ [l/min]						Strahldurchmesser D bei p = 2 bar		
	Type	Mat.-Nr.				p [bar]						H		
		17				30	0,5	1,0	2,0	3,0	5,0	10,0	1000 mm	2000 mm
70°	502.445	-	○	1/2"	1,00	0,50	-	-	1,25	1,53	1,98	2,80	400	400
	502.985	○	-	3/4"	3,50	2,00	14,00	19,80	28,00	34,29	44,30	62,60	1200	1500
	503.065	○	-	3/4"	5,00	2,00	22,10	31,80	45,00	55,11	71,10	100,60	1200	1800
130°	502.448	○	○	1/2"	1,00	0,50	-	-	1,25	1,53	1,98	2,80	500	500
	502.548	○	○	1/2"	1,80	0,50	-	1,58	2,24	2,74	3,54	5,01	700	700
	502.748	○	○	3/4"	2,00	2,00	3,50	5,00	7,10	8,70	11,20	15,90	1100	1200
	502.798	○	-	3/4"	2,50	2,00	4,60	6,70	9,50	11,60	15,00	21,20	1200	1300
	502.838	○	○	3/4"	3,00	2,00	4,60	8,30	11,80	14,50	18,70	26,40	1400	1600
	502.908	○	○	3/4"	4,00	2,00	8,80	12,70	18,00	22,05	28,40	40,20	1500	1800
	503.028	○	○	3/4"	4,00	2,00	17,70	25,10	35,50	43,48	56,10	79,40	1600	1800
503.118	○	○	3/4"	6,00	2,00	30,00	42,00	60,00	72,80	95,00	134,00	2000	3000	

B=Bohrungs-Ø · E=Engster Querschnitt

Die Ausklappseite am Katalogende bietet Ihnen eine Übersicht über die verschiedenen Montagemöglichkeiten. Umfangreiches Montagezubehör finden Sie unter der Rubrik „Zubehör“.

Bestellbeispiel: Type 502.445 + Material-Nr. + 30 = Bestellnummer = 502.445.30

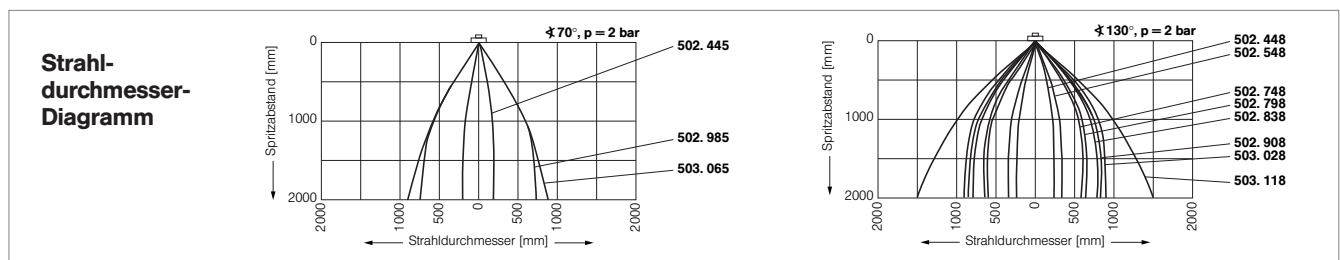

Umrechnungsformel für diese Baureihe: $\dot{V}_2 = \dot{V}_1 \cdot \sqrt{\frac{p_2}{p_1}}$

