

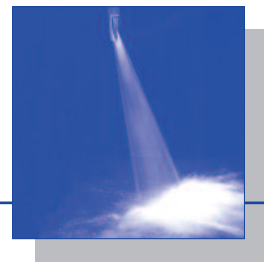

Zungendüsen

Baureihe 688 / 689



Harter, scharfer Flachstrahl, begrenztes Spritzbild. Unempfindlich gegen Verstopfung.

Anwendung:
Reinigungs-, Wasch-, Entfettungs- und Phosphatieranlagen, Aufbereitungstechnik.

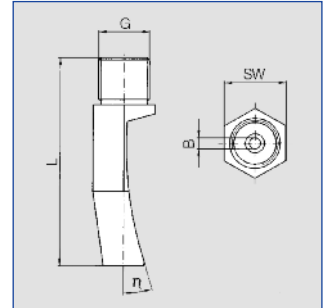

Strahlwinkel	η	Bestell-Nr.						B \emptyset [mm]	\dot{V} [l/min]				Abmessungen		Gewicht	Strahlbreite B bei p=2 bar	
		Type	Material-Nr.		Code		p [bar]				L [mm]	SW [mm]	H				
			16	5E	-	-	0,5		1,0	2,0			5,0	250 mm		500 mm	
45°	35°	688.763	○	-	CE	-	3,0	4,00	5,66	8,00	12,65	43	19	114 g	220	440	
	30°	688.843	○	-	CE	-	3,8	6,25	8,84	12,50	19,76	50	19	133 g	220	440	
	29°	688.923	○	-	CE	-	4,8	10,00	14,14	20,00	31,62	59	22	247 g	220	440	
	35°	689.003	○	○	-	90	6,0	15,75	22,27	31,50	49,81	80/80	32/24	306/33	250	490	

B = Bohrungs- \emptyset

Bestellbeispiel: Type + Material-Nr. + Code = Bestellnummer
688.763 + 16 + CE = 688.763.16.CE

Die Ausklappseite am Katalogende bietet Ihnen eine Übersicht über die verschiedenen Montagemöglichkeiten. Umfangreiches Montagezubehör finden Sie unter der Rubrik „Zubehör“.

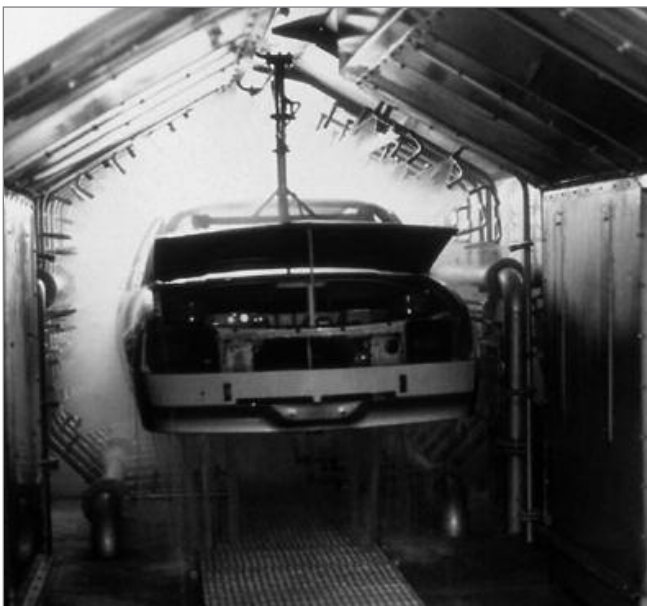

Entfettungs-/Phosphatieranlage