



Pneumatik-Zerstäuberdüsen, Vollkegel, Saugprinzip, Außenmischung Baureihe 136.3 / 166.3



Besonders feine Vollkegelzerstäubung und Vernebelung mittels Luft oder Gas. Saugprinzip.

Äußere Mischung der Medien.

Anwendung:

In der Chemischen Industrie. Kühlung, Zerstäubung viskoser Flüssigkeiten.



Baureihe 136.3

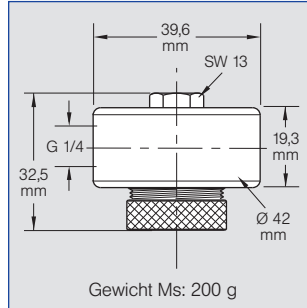

Gewicht Ms: 200 g



Baureihe 166.3 mit Magnetventil
Gewicht Ms: 350 g

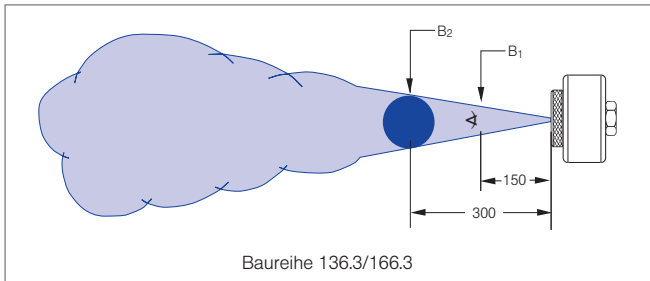

Baureihe 136.3/166.3

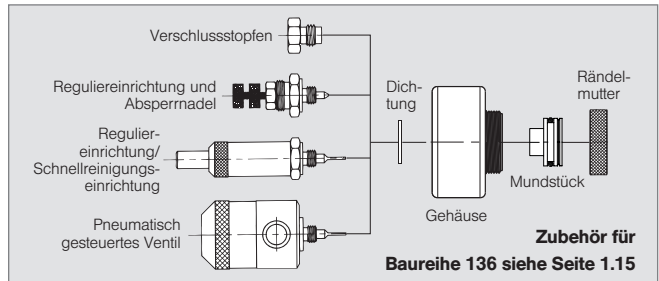

Zubehör für
Baureihe 136 siehe Seite 1.15

Strahlwinkel	Bestell-Nr.		E Ø [mm]	Air		V̇ Wasser [l/h]								Strahlabmessungen		
	Type	Mat.-Nr.		p [bar]	V̇ _n [m³/h]	Wassersäule [mm WS]			Saughöhe [mm WS]					p _{Luft} [bar]	B ₁ [mm]	B ₂ [mm]
						16 1.4305/303 SS	35 Ms vernickelt	450	300	150	100	200	300			
20°	136. 330. xx. 16 166. 330. xx. 16	● ●	0,40	1,40	1,30	1,90	1,70	1,50	1,10	1,00	0,90	-	-	1,40	60	120
				2,80	2,10	2,10	2,00	1,80	1,40	1,40	1,30	0,90	-	2,80	60	110
				4,10	2,80	2,20	2,20	2,00	1,80	1,70	1,70	1,40	1,10	4,10	60	110
				5,50	3,60	2,40	2,30	2,20	2,10	2,00	1,90	1,70	1,40	5,50	60	110
	136. 330. xx. 14 166. 330. xx. 14	○ ○	0,70	1,40	1,30	5,60	5,20	4,70	3,50	3,00	2,50	-	-	1,40	50	100
				2,80	2,10	6,50	6,00	5,50	4,50	4,00	3,50	2,00	0,70	2,80	50	110
				4,10	2,90	7,20	6,70	6,30	5,10	4,60	4,20	3,00	1,90	4,10	50	110
				5,50	3,80	7,10	6,70	6,30	5,70	5,40	5,10	4,30	3,00	5,50	50	110
	136. 329. xx. 14 166. 329. xx. 14	● ●	0,70	1,40	1,90	5,30	4,90	4,40	3,60	3,20	2,60	1,20	0,50	1,40	70	130
				2,80	3,10	5,30	4,90	4,50	3,80	3,40	1,80	0,90	0,40	2,80	60	120
				4,10	4,20	4,60	4,30	3,90	1,00	0,90	0,80	0,50	-	4,10	60	130
				5,50	5,40	3,40	0,90	0,60	-	-	-	-	-	5,50	110	110
	136. 328. xx. 13 166. 328. xx. 13	○ ○	1,00	1,40	2,00	8,90	8,00	7,20	5,50	4,10	3,10	1,30	-	1,40	50	110
				2,80	3,20	9,70	9,00	8,20	6,50	5,60	4,70	2,70	1,70	2,80	50	100
				4,10	4,30	9,80	9,00	8,40	6,70	5,90	4,90	2,80	1,70	4,10	60	110
				5,50	5,50	9,90	9,10	8,50	7,10	6,20	5,10	2,80	1,80	5,50	50	100
	136. 327. xx. 12 166. 327. xx. 12	● ●	1,50	1,40	3,60	19,30	17,40	15,30	11,80	10,30	8,30	0,40	-	1,40	50	90
				2,80	5,90	16,80	14,80	12,30	8,70	3,60	1,10	-	-	2,80	50	100
				4,10	7,80	12,90	10,50	7,80	2,00	1,50	-	-	-	4,10	50	100
				5,50	10,00	6,60	3,60	-	-	-	-	-	-	5,50	50	90
	136. 326. xx. 11 166. 326. xx. 11	○ ○	2,50	1,40	6,20	43,70	38,00	31,70	21,20	18,30	16,00	-	-	1,40	50	110
				2,80	9,90	24,20	19,50	15,60	4,50	-	-	-	-	2,80	50	110

E = Engster Querschnitt (Wasser)

Betriebshinweis:

Pneumatikzerstäuber mit Außenmischung sind bei konstantem Luftdruck im Flüssigkeitsstrom bis null regelbar.

Bestellbeispiel: Type + Material-Nr. (xx) = Bestellnummer
136. 330. xx. 16 + 16 = 136. 330. 16. 16

