



# Whisperblast-Mehrkanaldüsen

## Lärmarme Rundstrahldüsen

### Mehrkanal-Rundstrahldüse Baureihe 600. 326

- kraftvoller, punktförmig auftreffender Luftstrahl
- niedriger Geräuschpegel
- geringer Luftverbrauch
- Standarddüse mit großer Anwendungsvielfalt
- besonders geeignet in Verbindung mit einer handelsüblichen Handblaspistole

### Anwendungen:

punktgenaues Aus- und Abblasen, Trocknen und Kühlen.

**Die Zinkversion ist nicht für den Betrieb mit Dampf oder unter Dampfatmosphäre geeignet.**



600. 326. 5K (ABS)



600. 326. 3W (Zink)

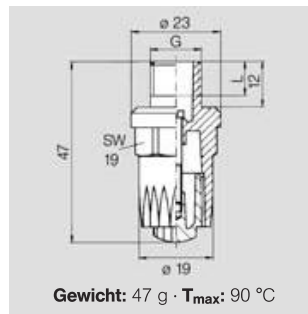
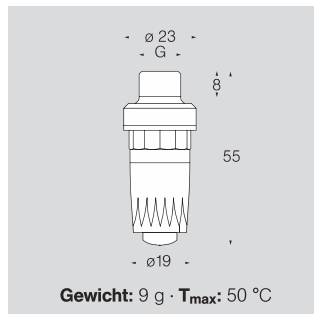

**Typ 600. 326. 5K. HG,**  
in Verbindung mit einer handelsüblichen Druckluftpistole.

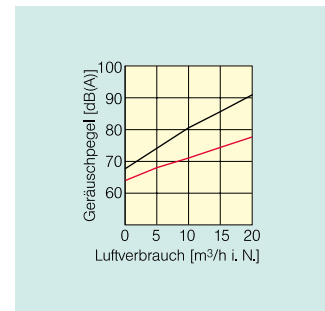
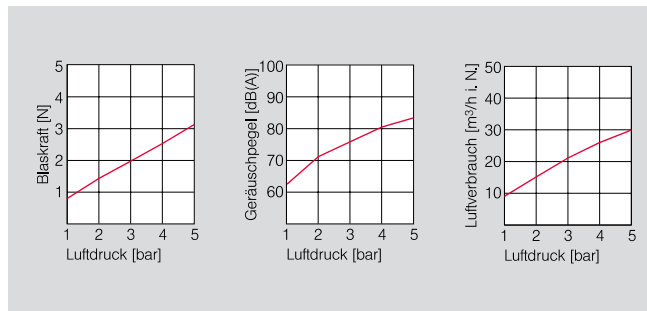

— Lechler 600. 326  
— Einlochdüse

**Bis zu 12 dB (A) leiser als vergleichbare Einlochdüsen.**

► **Lärminderung bis zu 60 %.**

Bestell-Nr.		Anschlussgewinde G
Type	Code	
<b>600. 326. 5K</b> (Material: ABS)	BA	1/8 NPT
	BC	1/4 NPT
	AC	G 1/4 A ISO 228
	HG	M 12 x 1,25
<b>600. 326. 3W</b> (Material: Zink)	AC	G 1/4 A ISO 228
	HG	M 12 x 1,25



**Bestellbeispiel:** Type + Code = Bestellnummer  
600. 326. 5K + AC = 600. 326. 5K. AC

**Von den Berufsgenossenschaften empfohlen, als wertvolles Hilfsmittel zur Lärmbekämpfung im Betrieb**